



Manufacturer of modern MilTech solutions.

GLOBAL MARK

www.globalmark.com.ua



**Український досвід
Випробувано реальністю**



Український досвід. Перевірено в бойових умовах.

Global Mark

- Надійне, власне, диверсифіковане виробництво (декілька локацій)
- Власна команда інженерів та військовослужбовців із бойовим досвідом
- Власний науково-дослідний центр (R&D)
- Global Mark є постачальником для клієнтів у країнах НАТО, Сил оборони України та Міністерства оборони України
- Продукція компанії перевірена в боях
- Вся продукція кодифікована за стандартами НАТО та має сертифікати випробувань
- Кожен продукт може бути налаштований відповідно до вимог конкретної місії
- Має сертифікати ISO 9001 та ISO/IEC 27001:2022

Наша продукція:

- Системи РЕБ (радіоелектронної боротьби) тактичного та оперативного рівнів
- FPV-дрони з автонаведенням
- FPV-дрони з оптоволоконним зв'язком керування
- Наземні станції керування (НСК) для FPV та БПЛА
- БПЛА середньої та великої дальності
- Наземний роботизований комплекс (НРК)
- Послуги оператора протимінної діяльності (гуманітарне розмінування)

Модуль автодонаведення «PHOTON»



Можливості використання

- З аналоговим та цифровим сигналом
- Застосовується з будь-яким БпЛА та FPV
- Працює по цілям на землі, повітряним та надводним цілям

Фізичні характеристики

- **Температурний режим:** від -30 до +50°C
- **Вага:** 0,5 к

FPV-дрон «PHOTON» з системою автодонаведення

Цей безпілотник отримав багато позитивних відгуків і вважається одним із найкращих на українському ринку. Однак, перед його придбанням важливо зрозуміти його ключові характеристики та переваги. Ці дрони відомі своєю стійкістю до перешкод, здатністю працювати в різних умовах та надійністю, доведеною в реальних бойових ситуаціях.

NATO Stock Number (NSN): 1550-61-018-4780



Фізичні характеристики

- **Розмір рами** від 7" до 15"
- **Тактичний радіус дії** при поривах вітру до 50 км
- **Максимальна тривалість польоту з корисним навантаженням** до 38 хв (залежить від батареї)
- **Максимальна висота польоту** 1000 м
- **Максимальна швидкість польоту** до 140 км/год
- **Наявні оптико-електронні засоби розвідки**
- **Дальність виявлення та розпізнавання типових цілей відеокамерою** до 500 м.
- **Тепловізійна камера**
- **Камера нічного бачення**

Опційно дрон споряджується:

- модулем донаведення
- платою ініціації ударного та інерційного типу

Лінійка FPV-дронів PHOTON

Ключовою особливістю FPV дронів PHOTON вважають поєднання дрону з системою автодонаведення.

Серія PHOTON – це безпілотний авіаційний комплекс PHOTON, який адаптується під різні завдання. Золотим стандартом лінійки стали 15-дюймові FPV-дрони, що поєднують у собі швидкість, маневреність і вантажопідйомність. Однак, виробник може розробити пристрої, які відповідатимуть вашим потребам. На даний момент компанія має виробництво дронів із рамами діаметром від 7 до 15 дюймів, які можуть бути оснащені трьома видами камер на вибір. Пристрій може бути доповнений оптоволоконним кабелем або платою для захоплення цілей і донаведення у разі втрати оператором керування.

FPV-дрон «KNOCK» з дробовиком

FPV KNOCK оснащений титановим дробовиком, спеціально розробленим для ефективного перехоплення та знищення ворожих розвідувальних дронів, зокрема DJI, Autel та інших коптерних типів

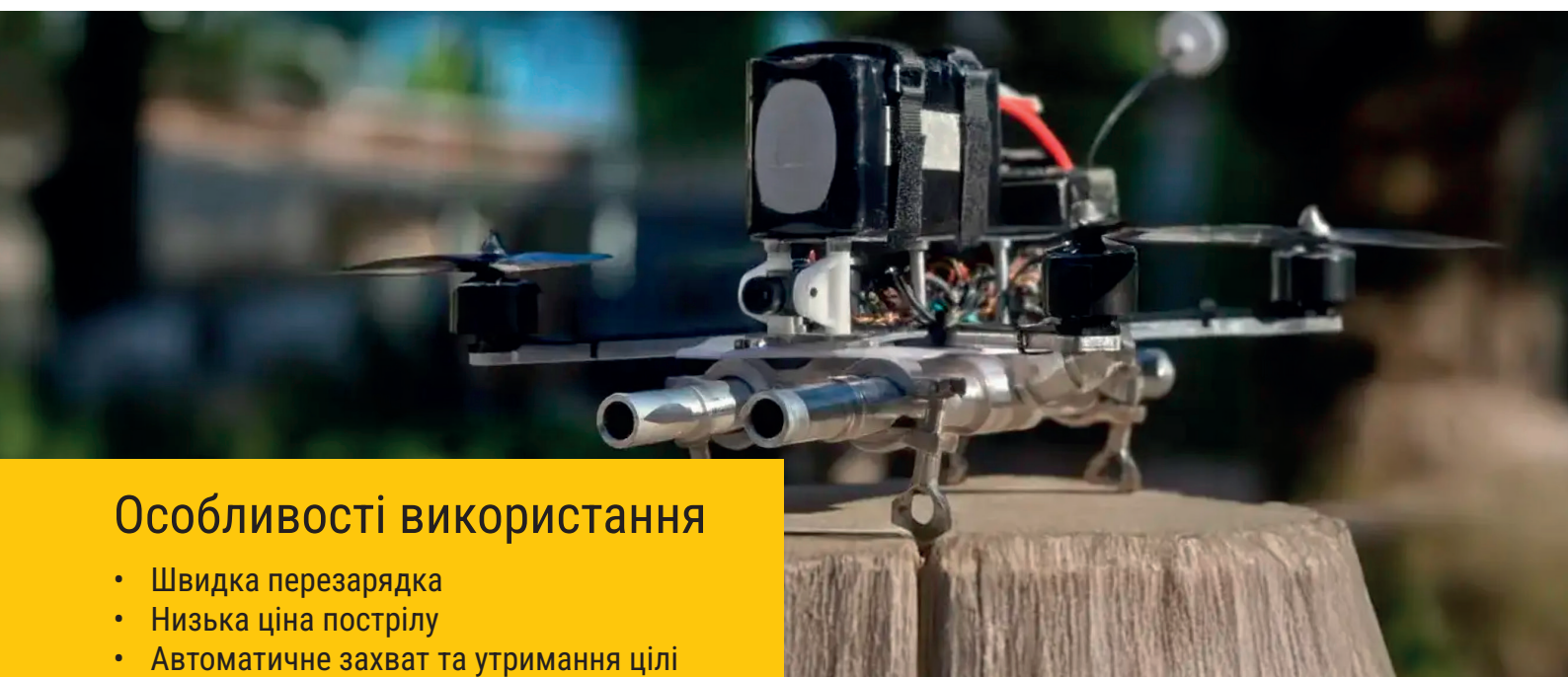

Особливості використання

- Швидка перезарядка
- Низька ціна пострілу
- Автоматичне захват та утримання цілі
- Для одного пострілу використовуються два патрони

Тактико-технічні характеристики

- **Розмір рами 11"**
- **Тактичний радіус дії при поривах вітру до 18 км**
- **Максимальна тривалість польоту з корисним навантаженням до 20 хв**
- **Максимальна висота польоту 2500 м**
- **Максимальна швидкість польоту до 160 км/год**
- **Наявні оптико-електронні засоби розвідки**
- **Дальність виявлення та розпізнавання типових цілей відеокамерою до 500 м**
- **Доступний у 2-,3-,5-, та 6-ствольних конфігураціях**

Переваги FPV KNOCK

Надійна конструкція стволів з титану забезпечує високу міцність та довговічність. Висока точність і швидкість реагування дозволяють оперативно знищувати ворожі цілі. Економічність у використанні боєприпасів робить модель придатною для тривалих місій.

Автоматизоване виявлення та знищення цілей знижує навантаження на оператора.

Сумісність із сучасними системами зв'язку, потужна оптика, стабільна відеопередача та висока автономність розширюють функціональні можливості дрона. Інтеграція з системами радіоелектронної боротьби підвищує ефективність у складних умовах.

FPV-дрон «VORTEX» на оптоволоконні

Щоб зберегти життя особового складу та водночас точно вражати противника, компанія Global Mark розробила свій унікальний FPV-дрон на оптоволоконні. Цей апарат маневрений і швидкісний – він дозволяє з ювелірною точністю уражати цілі. В Україні цей апарат активно використовується військовими Силами оборони України, що підтверджує його ефективність у бойових умовах. Але в чому його переваги і як працює безпілотний авіаційний комплекс VORTEX – дізнавайтеся далі!

NATO Stock Number (NSN): 1550-61-018-8239



Тактико-технічні характеристики

- **Розмір рами:** від 10" до 22"
- **Оптоволоконна котушка:** від 10 до 40 км
- **Тактичний радіус дії при поривах вітру:** до 60 км
- **Максимальна тривалість польоту з корисним навантаженням:** до 52 хв (залежить від батареї)
- **Максимальна висота польоту:** 500 м
- **Максимальна швидкість польоту:** до 120 км/год
- **Наявні оптико-електронні засоби розвідки**
- **Дальність виявлення та розпізнавання типових цілей відеокамерою:** до 500 м.

Опис продукту

FPV-дрон VORTEX оснащений оптоволоконним кабелем, що гарантує стабільне управління та безперервну передачу відео навіть в умовах активного застосування ворожих РЕБ.

ОСНОВНІ ХАРАКТЕРИСТИКИ

- **Стабільний сигнал завдяки оптоволокону**
- **Висока маневреність та точність ураження цілей**
- **Простота розгортання та використання**
- **Ефективний захист від засобів РЕБ**

Додатково VORTEX використовує оптоволоконний канал для передачі відео та має системи наведення, що підвищують точність ураження. Гнучкі конфігурації дозволяють змінювати корисне навантаження й ємність батареї під конкретні задачі, зберігаючи високу маневреність і швидкість.

PHOTON LTE System



Параметр	FPV	Fiber	PHOTON LTE
Стійкість до РЕБ	✗ Низька	✓ Висока	! Висока (багатоканальна)
Дальність	5–15 км	10–40 км	🔥 До 70 км
Мобільність	✓ Висока	✗ Обмежена	🔥 Дуже висока
Масштабованість	✗ Обмежена	✗ Складна	🔥 Без зусиль

Що отримує користувач

Оператор

- надійне, стабільне керування дроном
- безперервна передача відео в реальному часі
- відсутність втрат сигналу

Ключові характеристики

- збільшена дальність – до 70 км
- наднизька затримка – приблизно 50 мс
- стійка робота навіть при втраті каналу
- дистанційне керування з будь-якої точки світу

Командир

- повне централізоване управління
- безшовне масштабування
- повна видимість та контроль трафіку

Не один канал зв'язку – мережева система

Основні комплектуючі

Ключові компоненти, що застосовуються у нашому виробництві:

1  **РАМА** – карбонова або алюмінієва конструкція (10", 13", 15"), що забезпечує міцність і низьку вагу, мінімальні вібрації, стійкість до навантажень, забезпечуючи стабільність у польоті та виконання заявлених ТТХ.

2  **ДВИГУНИ** – безщіткові мотори, що забезпечують стабільну роботу, високу продуктивність, надійність і оптимальне співвідношення ціни та якості.

3  **КОНТРОЛЕР ПОЛЬОТУ / ESC** – (32-bit / 8-bit) з підтримкою 6S–8S та струмом до 80A. Використовує BLHeli_32, що забезпечує плавнішу роботу, вищу частоту ШІМ (до 96 кГц) та вбудовану телеметрію ESC, а також гарантує стабільну роботу системи, високу продуктивність і гнучкість у встановленні додаткового обладнання.

4  **КАМЕРА** – цифрова IP-IMX335, що забезпечують чітке зображення, широкий динамічний діапазон, стабільну передачу відео, низьку затримку та високу роздільну здатність навіть при слабкому освітленні, дозволяючи ефективно виконувати польоти та роботу з додатковим обладнанням.

5  **АКУМУЛЯТОР** – Li-Ion батарея (6S3P 15000 mAh або 8S4P 20000 mAh) власного виробництва, з використанням високострумівих елементів, що забезпечує тривалий політ, стабільну роботу та надійність під час дальніх місій і роботи з максимальним навантаженням.

6  **КОРИСНЕ НАВАНТАЖЕННЯ** – до 1.5–2 кг залежно від моделі платформи, що дозволяє встановлювати різні види та форми БЧ та іншого додаткового обладнання без втрати стабільності польоту.

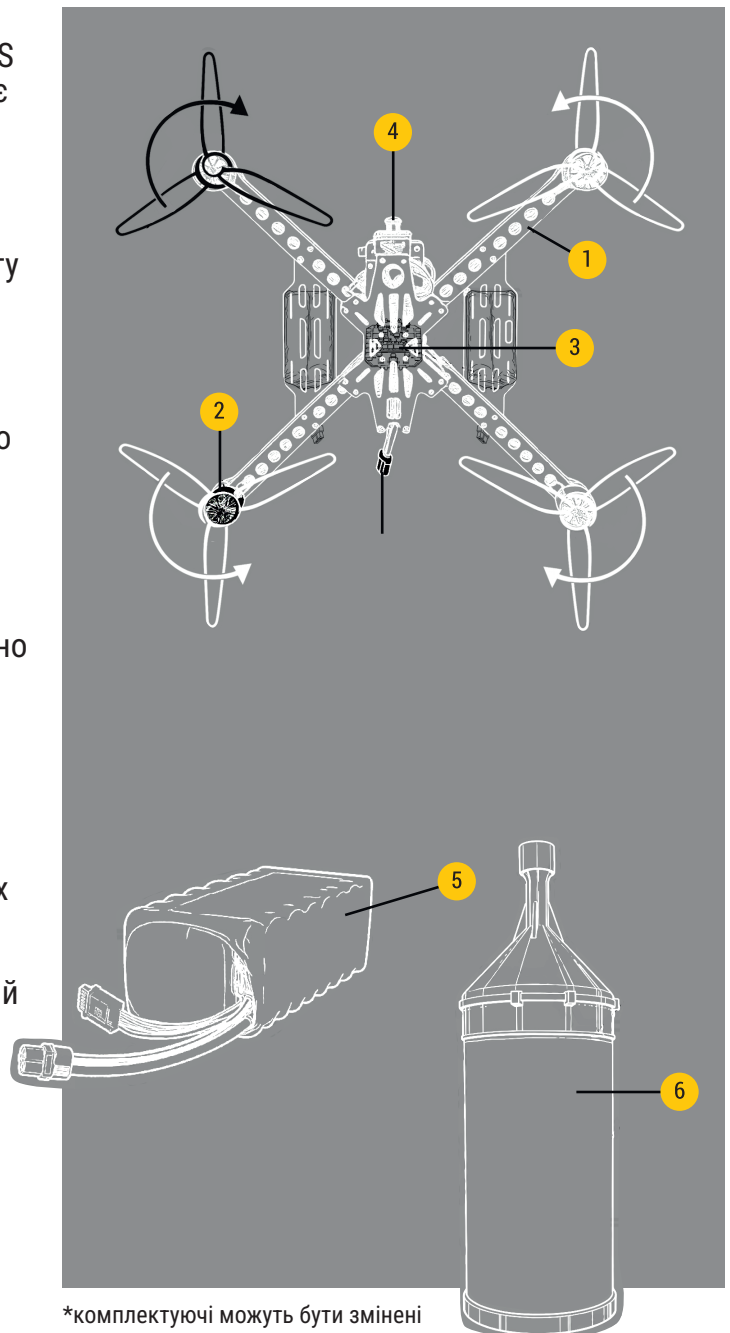

*комплектуючі можуть бути змінені

Наземна цифрова станція «VORTEX, Цифровий»

Тактико-технічні характеристики:

Дальність роботи, зафіксована тестуванням	60.0 км
Час роботи	600 хвилин
Час розгортання	3 звилини
Живлення	Від АКБ 6S3P
Монітор підвищеної яскравості	LED-монітор 15,6
Monitor:	15,6 LED monitor



Особливості

- Передача сигналів відео та керування по двом окремим UART (згідно специфікації ISS-01)
- Захоплення цілей з наземної станції
- Утримання дрона в польоті за заданим напрямком
- Утримання заданого курсу цілі при обірваному оптоволокну
- Можливість одночасного використання 2х камер (цифрова та тепловізійна)
- Високоякісний дисплей (два екрани при використанні двох камер), зображення чітко видно навіть за яскравого сонячного освітлення

Комплектація наземної станції керування:

- Транспортний кейс із ударостійкого пластику
- LED-монітор 15,6 або 16 дюймів із енергоощадним режимом, адаптований під вимоги ЗСУ
- Пристрій для відеозапису, укомплектований флеш-накопичувачем на 32 ГБ
- Індикатор стану заряду акумулятора
- Акумуляторна батарея 6S3P
- Вихід живлення XT-60 для підключення основного та додаткового акумулятора
- Комплект еластичних, морозостійких кабелів для зручності роботи пілота

Тактичний безпілотний літальний апарат «БЛІЦ-1»

Blitz-1 – це сучасний безпілотний літальний апарат, який поєднує функції розвідки, ударного застосування та автоматичного наведення. Завдяки високим льотним характеристикам, простоті використання та універсальності, він ідеально підходить для виконання тактичних завдань у складних бойових умовах.



Має 3 варіанти застосування:

1. Ударний літальний апарат
2. OBU «One Button Use» – літальний апарат з автопілотом та автоматичним супроводженням цілі (для непідготовленого персоналу)

Вага: 6-7 кг

Швидкість: 90-160 км/год
(залежно від модифікації)

Час польоту: 30-45 хв
(залежно від модифікації)

Екіпаж

до 3 осіб



ОСНОВНІ ХАРАКТЕРИСТИКИ

Короткий та легкий зліт з непідготовленої ґрунтової поверхні
Легкий запуск з руки

	Макс. дальність, км	Макс. висота, м	Час польоту, хв	Корисне навантаження, кг	Загальна вага, кг	Розмах крил	Довжина
Бліц 1 (1 електродвигун)	80	3 000	60	8	20	2 000	1 200
Бліц 1.1 (1 електродвигун)	70	3 000	45	0,6	6	1 502	1 101
Бліц 1.2 (2 електродвигуни) однофазельний	80	3 000	60	8	22	2 000	1 200

Тактичний безпілотний літальний апарат «БЛІЦ-2»

Blitz-2 – це вдосконалений безпілотний літальний апарат нового покоління, розроблений для виконання широкого спектра бойових завдань. Він поєднує функції тактичної розвідки, точкового ударного застосування та автоматичного наведення, забезпечуючи високу ефективність навіть у складних умовах.



Має 2 варіанти застосування:

1. Ударний літальний апарат
2. OBU «One Button Use» – літальний апарат з автопілотом та автоматичним супроводженням цілі (для непідготовленого персоналу)

Вага: 8-23 гу

Швидкість: 90-160 км/год
(залежно від модифікації)

Час польоту: 20-45 хв
(залежно від модифікації)

Екіпаж

до 3 осіб



ОСНОВНІ ХАРАКТЕРИСТИКИ

Короткий та легкий зліт з непідготовленої ґрунтової поверхні

	Макс. дальність, км	Макс. висота, м	Час польоту, хв	Корисне навантаження, кг	Загальна вага, кг	Розмах крил	Довжина
Бліц 2 (2 електродвигуни)	70	3 000	45	3	8	2 440	1 555
Бліц 2.1 (2 електродвигуни)	80	3 000	45	5	18	3 061	1 949
Бліц 2.2 (2 електродвигуни)	400	3 000	180	20	55	4 497	2 550

«ВИХОР»

БпЛА літакового типу

Високошвидкісний дрон-перехоплювач, призначений для швидкого виходу на траєкторію цілі та її гарантованого ураження.

Вихор - БпЛА літакового типу, чия основна задача - перехоплення літальних апаратів, що рухаються ~ 350 км/год.



Типові цілі

- БпЛА типу Shahed
- Reconnaissance UAVs
- Cargo / bomber UAVs
- Other multirotor drones

Тактичні та технічні характеристики

Вага	6 кг (без бойової частини)
Корисне навантаження	1 кг
Швидкість	350 км/год
Час польоту	20 хв

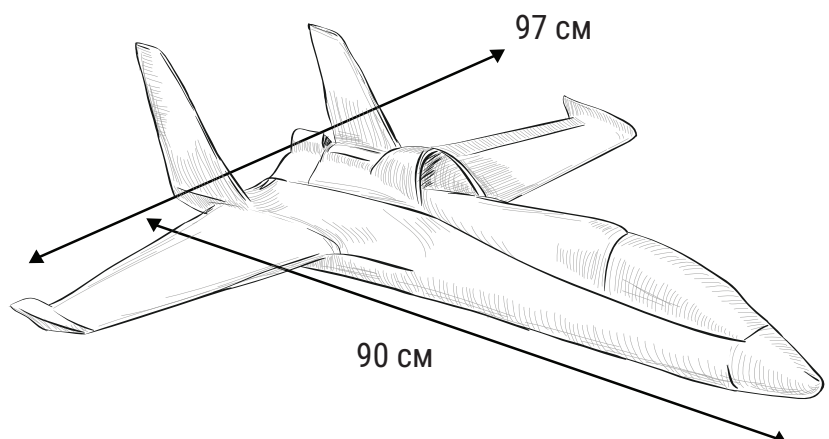

Український дрон перехоплювач «ХАНТЕР»

«ХАНТЕР» спеціально розроблений для знищення розвідувальних, ударних, баражуючих та середньовисотних БПЛА противника. Оснащений аналоговою денною камерою – забезпечує візуалізацію цілей у день. Контрольований підрив бойової частини забезпечує гарантоване ураження без втрати точності.



Тактико-технічні характеристики:

Макс. дальність польоту	до 25 км
Макс. швидкість польоту	до 315 км/год
Сумісні камери	денного бачення, тепловізійні
Бойова частина	Мала фугасна/контактна бойова частина
Захист від РЕБ	Працює з аналоговими/цифровими FPV-станціями

MAGURA UA

ударний БПЛА

MAGURA UA – бойовий безпілотник, призначений для ураження живої сили та броньованої техніки противника вдень і вночі. З 2023 року ефективно застосовується ЗСУ у протидії збройній агресії РФ.

Пройшов усі випробування в умовах РЕБ та отримав реєстраційний номер НАТО NSN 1550-61-016-4321.

Основні характеристики

Злітна вага	35 кг
Швидкість	до 62 км/год
Тривалість польоту	до 60 хв
Тактичний радіус	до 40 км
Висота польоту	до 500 м
Опір вітру	до 10 м/с
Температурний діапазон	-10°C...+40°C
Система скидання	до 14 кг (триразовий механізм)
Тепловізійна камера	640×512, 30 Гц

Зв'язок та навігація

- Керування через FHSS (500–1010 МГц)
- Захищений модуль GNSS з anti-spoofing
- Резервна навігація – аналогове (5.8/3.3 ГГц) або цифрове (1.7–2.4 ГГц) відео



Комплектація

- Основний ударний БПЛА
- Наземна станція управління з ПЗ Mission Planner
- Антенно-комунікаційний блок
- Кабель 95 м, комплект батарей і зарядний пристрій
- Транспортний кейс

Виробництво

- Потужність: до 500 комплексів/міс
- Термін виготовлення: до 3 місяців

ARES-1

ударний БПЛА

ARES A1 – сучасний український ударний БПЛА для точкових ударів, доставки вантажів і дистанційного мінування – день/ніч, в складних погодних і РЕБ-умовах.



Технічні характеристики

Макс. злітна маса	44 кг; вага платформи (без батареї) 14 кг.
Корисне навантаження	до 18 кг (три кріплення для скидки).
Тривалість польоту	до 70 хв (без корисного навантаження).
Тактичний радіус	до 40 км; макс. висота польоту 700 м.
Швидкість	до 62 км/год; стійкість до вітру – до 8 м/с.
Робочий температурний діапазон	-10°C...+40°C.
Камера	теплова 640×512; дальність виявлення цілі ~400 м.
Навігація	GPS / GLONASS / GALILEO / BEIDOU.
Частоти зв'язку	телеметрія/керування 500–1010 MHz; відео – аналог 5.8/3.3 GHz або цифрове 1.7–2.4 GHz (опціонально).

Ключові тези

- Призначення: ударні та вантажні місії, ураження особового складу, техніки та укріплень; дистанційне мінування.
- Режими управління: ручний, напівавтоматичний, повністю автоматичний (виконання місій за попередніми координатами; можливі проміжні зупинки).
- Стійкість до РЕБ: автоматичне відновлення місії або повернення на базу при втраті зв'язку; азимут-навігація при відсутності GPS.

Наземний роботизований комплекс «СКАУТ»



Тактичні та технічні характеристики:

Габарити (В/Ш/Д)	310 × 684 × 795 мм
Вага	54 кг
Швидкість (макс. / номін.)	15–18 км/год
Дальність	до 50 км
Загальні габарити	400x450x900
Корисне навантаження	до 40 кг
Акумулятор	36 В, 60 А·год

Сфери застосування:

- Логістика: доставка боєприпасів, пального, пайків та іншого обладнання на передові позиції
- Розвідка: проведення розвідувальних операцій у небезпечних зонах
- Інженерні завдання: мінування території, наземний дрон камікадзе

ТРИВАЛА РОБОТА АКУМУЛЯТОРА:

- Пристрій може працювати в режимі очікування 2 доби.
- Та 5 годин, у польових умовах – в активному режимі.

Термітний запалювальний боєприпас



Ефективне рішення для високотемпературного ураження

Термітний запалювальний боєприпас призначений для створення локального джерела надвисокої температури з метою ураження матеріальних об'єктів противника.

Принцип дії базується на реакції термітної суміші, яка під час активації генерує температуру понад 2000°C, забезпечуючи інтенсивний тепловий вплив на ціль.

Основні переваги

- Висока температура горіння
- Локалізований тепловий вплив
- Сумісність із платформами БПЛА
- Компактний форм-фактор
- Надійна система ініціації

Сфера застосування

- Ураження техніки
- Виведення з ладу матеріальних об'єктів
- Точкове теплове ураження
- Використання в складі безпілотних систем

Конструктивні особливості

- Оптимізована масо-габаритна конфігурація
- Теплостійка оболонка
- Герметизована конструкція
- Адаптованість до різних сценаріїв застосування

Безпека експлуатації

- Застосування відповідно до регламентів
- Транспортування із запобіжними механізмами
- Використання засобів індивідуального захисту

РЕБ «НЕБОКРАЙ АНТИСКИД»

NATO Stock Number (NSN): 5865-61-018-6676



Тактико-технічні характеристики:

Діапазони робочих частот	2370-2520 МГц, 5100-5200 МГц, 5720-5880 МГц
Загальна потужність випромінювання	від 100 Вт до 150 Вт
Час безперебійної роботи	не менше 60 хвилин
Споживана потужність	від 300 Вт до 450 Вт
Загальна вага	не більше 26 кг
Габарити	320 x 230 x 510 мм
Працює при температурі	від -20°C до 40°C
Корпус	герметичний, пило- та вологозахисний.

РЕБ «НЕБОКРАЙ АнтиСкид» – це мобільна платформа радіоелектронної боротьби нового покоління, призначена для ефективного придушення сигналів керування в заданих частотних діапазонах.

ОСНОВНІ ПЕРЕВАГИ

- Висота подавлення БпЛА - не менше 250 м
- Мобільний, зручний та простий у використанні
- Підходить для захисту стаціонарних позицій та техніки

РЕБ «НЕБОКРАЙ ХАММЕР»

«НЕБОКРАЙ Хаммер» це високоефективна система радіоелектронної боротьби, призначена для порушення зв'язку між безпілотними літальними апаратами та їх пунктами керування. Завдяки широкому діапазону робочих частот та компактній конструкції, він є ідеальним рішенням для тактичного використання в умовах активних бойових дій.

NATO Stock Number (NSN): 5865-61-018-9269



Тактико-технічні характеристики:

Діапазони робочих частот	2100-2700 МГц
Загальна потужність випромінювання	не менше 300 Вт
Час безперебійної роботи	не менше 60 хвилин
Дальність радіоелектронного подавлення	не менше 80 м
Вага одного блоку радіозавод	не більше 4 кг

Призначення

- Забезпечення втрати зв'язку між БПЛА та пультом керування оператора.
- Нейтралізація FPV дронів: Блокування каналів керування, що запобігає ураженню soldiers та техніки.
- Захист від розвідувальних та ударних БПЛА: Перешкоджання зв'язку з оператором, змушуючи дрони падати.
- Захист позицій: Створення зони, вільній від дронів, для укриттів та відкритих місцевостей.
- Тактичне забезпечення: Можливість вибіркового вмикання діапазонів для захисту власних дронів.

РЕБ «НЕБОКРАЙ КАЙМАН 2.0»

РЕБ «НЕБОКРАЙ Кайман 2.0» – це потужна багатокомпонентна платформа радіоелектронної боротьби, спеціально розроблена для ефективного придушення сигналів керування від дронів FPV.

NATO Stock Number (NSN): 5865-61-018-9271



Тактико-технічні характеристики:

Діапазон робочих частот	300-1040 МГц
Загальна потужність випромінювання	не менше 350 Вт
Час безперервної роботи	не менше 60 хв
Споживана потужність	не більше 1050 Вт
Загальна вага	не більше 87 кг
Габарити	750×1600×530 мм
Працює при температурі	від -20°C до 40°C
Корпус	герметичний, пило- та вологозахисний.

ОСНОВНІ ПЕРЕВАГИ

- Універсальна система швидкого монтажу даху для транспортних засобів
- Забезпечує щільний захист на 360° (у всіх напрямках)

Переваги системи РЕБ «НЕБОКРАЙ Кайман 2.0»

Система забезпечує всепрямований захист, створюючи щільний купол радіоелектронного подавлення. Її конструкція дозволяє швидко встановлювати її на дах будь-якого транспортного засобу – від легких позашляховиків до броньованих платформ. Дана конфігурація антени, включаючи використання псевдоквадрифілярних антен,

забезпечує максимальну ефективність у протидії FPV-дронам. Модульність системи спрощує транспортування, обслуговування. «Небокряй Кайман 2.0» легко інтегрується з іншими засобами радіоелектронної боротьби, що дозволяє створювати комплексні системи захисту.

БАРАКУДА

Автономна підводна ударна платформа великої дальності
Безпілотний підводний апарат (UUV)

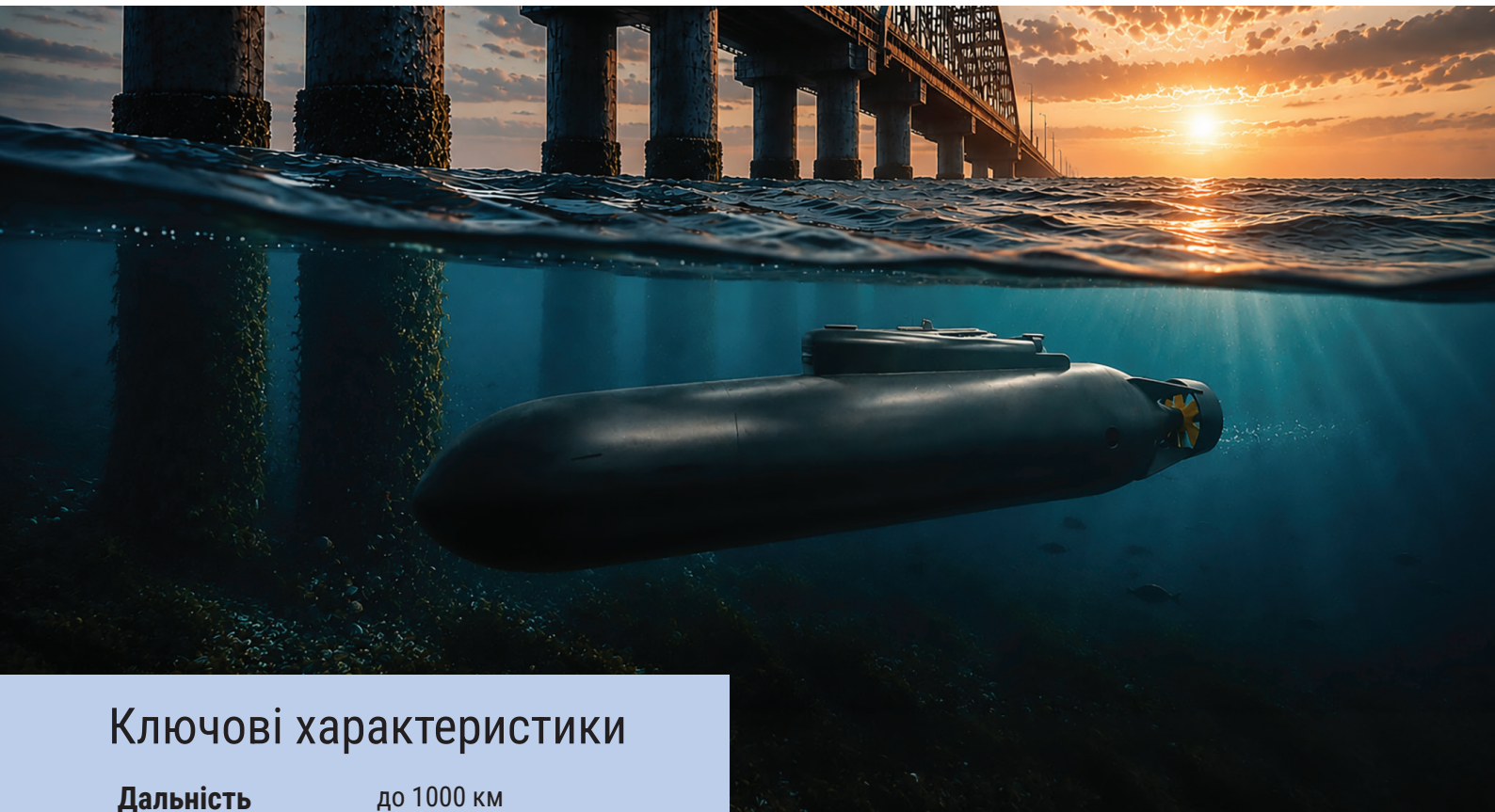

Ключові характеристики

Дальність	до 1000 км
Швидкість	• до 8 вузлів
Глибина	до 15 м
Двигун	електричний
Навігація	інерціальна + GPS + AI алгоритми
Архітектура	модульна, масштабована

Баракуда — це автономна підводна система для виконання довготривалих місій у морському середовищі з доставкою корисного навантаження до стратегічних цілей. Рішення створене для сучасних асиметричних морських операцій.

Проблема

- складність ураження морських цілей
- висока вартість традиційних систем
- обмежений доступ до стратегічних об'єктів
- потреба у прихованих автономних рішеннях

Рішення

Баракуда забезпечує:

- автономні місії на великі відстані
- низьку помітність
- адаптивну навігацію
- ефективне досягнення цілей

Переваги

- автономність
- прихованість
- висока ефективність
- масштабоване виробництво
- низька вартість у порівнянні з аналогами



TRITON
— UNMANNED SURFACE VESSEL —



Багатофункціональний човен TRITON

Основні технічні характеристики:

Матеріал корпусу	поліетилен високої щільності (HDPE)
Загальна довжина / ширина	7,949 / 2,545 м
Довжина по ватерлінії	6,9 м
Водотоннажність без навантаження	1 971 кг
Повна водотоннажність	4 000 кг
Живлення (акумулятори)	до 120 годин автономної роботи
Паливний бак	бензин – 1 700 літрів
Двигуни	2 × Suzuki DF200 AP (або Suzuki DF325 APX)
Дальність ходу	600 морських миль
Максимальна швидкість	40 вузлів
Крейсерська швидкість	22 вузли

Основне обладнання

- Система дистанційного запуску та керування озброєнням для встановлення 2 керованих ракет типу AIM-9 (R-73)
- Дистанційно керована автоматична турель для встановлення кулемета типу Browning 12,7 мм із боєкомплектom 500 набойів, оснащена оптичним модулем
- Система гіростабілізації для стабільності корпусу
- Інерціальна система керування місією з автоматичним поверненням до заданих координат
- Бойова частина масою 7,5 кг (індивідуальні заряди для гарантованої нейтралізації корпусу) та система ініціації самознищення платформи
- Система зв'язку Starlink із захистом від глушіння (основна)
- Резервна система зв'язку із захистом від глушіння
- Захищена система дистанційного керування платформою
- Камера кругового огляду 360° день/ніч
- Фіксована фронтальна камера день/ніч
- Наземна стаціонарна станція командування та керування
- Транспортна рама із захисним кожухом
- Платформа має високий рівень адаптивності для модифікацій за вимогами замовника

СИСТЕМА РОЮ

Автономна координація багатьох платформ



Концепція

Система рою – це сучасна архітектура управління, яка дозволяє багатьом безпілотним платформам діяти як єдине скоординоване ціле. Кожен елемент працює автономно, одночасно обмінюючись даними з іншими, формуючи розподілену інтелектуальну мережу.

Принцип роботи

- децентралізоване прийняття рішень
- обмін даними в реальному часі
- адаптивна поведінка залежно від умов місії
- колективне виконання завдань

Переваги

- висока стійкість (відсутність єдиної точки відмови)
- масштабованість (від кількох до сотень одиниць)
- підвищена ефективність виконання місій
- зниження ймовірності виявлення
- швидка адаптація до змін середовища

Технології

- алгоритми штучного інтелекту
- захищені канали зв'язку між платформами
- автономні навігаційні системи
- обробка даних у реальному часі

Ключові можливості

- автономна координація групи платформ
- динамічна оптимізація маршрутів
- розподіл цілей між елементами рою
- уникнення перешкод та адаптивна навігація
- збереження виконання місії при втраті окремих одиниць

Застосування

- морські операції
- розвідка та спостереження
- координація ударних дій
- моніторинг територій
- захист інфраструктури

Вплив

Ройовий підхід перетворює окремі платформи на єдину адаптивну систему, здатну виконувати складні завдання з більшою ефективністю, гнучкістю та стійкістю.

Гуманітарне розмінування



Надаємо наступні послуги:

- Обробка замінованих полів для видалення рослинності
- Нетехнічне обстеження
- Технічне обстеження
- Розмінування вручну
- Розмінування із використанням машин і механізмів
- Знищення вибухонебезпечних предметів
- Очищення районів ведення бойових дій
- Інформування населення про ризики, пов'язані з мінами та вибухонебезпечними залишками війни



ВИКОНАННЯ РОБІТ З РОЗМІНУВАННЯ ВІДБУВАЄТЬСЯ ЗА ДОПОМОГОЮ СУЧАСНИХ БЕЗПІЛОТНИХ ТЕХНОЛОГІЙ

Перелік наявних сертифікатів

1. Нетехнічне обстеження
2. Очищення району ведення бойових дій
3. Розмінування вручну
4. Технічне обстеження
5. Інформування населення про ризики, пов'язані з мінами та вибухонебезпечними залишками війни
6. Знешкодження (знищення) мін/вибухонебезпечних залишків війни
7. Розмінування із використанням машин і механізмів



Гуманітарне розмінування



Для ефективного технічного обстеження перед розмінуванням ми використовуємо наступні технології:

- **БПЛА для обстежування мінних полів і знімання рельєфності.**
- Ми володіємо ноу-хау і досвідом для екологічно чистого обслуговування замінованих полів та повторних відвідувань рельєфності, у тому числі у випадках роботи засобів РЕБ.
- **БПЛА з аналізом та тепловізором.**
- Використовується з автоматним та тепловим синхронним для пошуку аномалій у ґрунтовому шарі та інших вибухонебезпечних предметів на замінованих територіях. Прилади обладнані системами Штучного Інтелекту та Машинним Навчанням з подальшою прив'язкою до GPS.
- **БПЛА з магнітометром.**
- Використовується для магнітометричного пошуку вибухових предметів на глибині до 50 см з подальшим нанесенням магнітних аномалій на мапу із прив'язкою до GPS.



+380-800-331-831



Info@globalmark.com.ua



globalmark.com.ua